

BOMBA DE DIAFRAGMA DE SUPERFICIE SEAFLO



Características y beneficios:

- Funcionamiento suave y silencioso.
- Puede funcionar en seco por tiempos breves.
- Accesorios de fácil instalación.
- Auto-cebante.
- Diafragma de SANTOPRENE.
- Válvula check incluida en el cuerpo de la bomba.
- Válvula resistente a la corrosión.

Aplicaciones comunes:

- Agrícola.
- Industrial.
- Automotriz.
- Marina/Vehículos.

Modelo	DP-35	DP-40	DP-70
Tipo	4 diafragmas de desplazamiento positivo autocebantes, capaces de operar en seco por tiempos breves		3 diafragmas de desplazamiento positivo autocebantes, capaces de operar en seco por tiempos breves
Temperatura máxima del líquido	60°C (140°F) Max		
Capacidades de cebado (succión)	1.8m (6 pies)		
Presión máxima	35 PSI (2.42 bar)	40 PSI (2.8 bar)	70 PSI (4.8 bar)
Medida de conexiones de entrada y salida	1/2" NPT y manguera		
Peso	1.80 kg (4 libras)	2.4 kg (5 libras)	2.16 kg (4.7 libras)
Tipo de trabajo	Intermitente (No diseñado para uso continuo)		
Calibre y longitud de conductores	16 AWG, 11 cm de largo		
Tipo de conector	Faston		
Interruptor de presión	Automático		
Gasto (GPM/LPM)	3.3 gal /12.5 l	4.5 gal /17 l	2.2 gal /8.3 l
Presión máxima (PSI/BAR)	35/2.4	40/2.8	70/4.8
Carga dinámica máxima	24 m	27 m	45 m
Válvulas	EPDM		
Diafragma	SANTOPRENE		
Tipos de conexión	Acoplamiento rápido		1/2" NPT rosca externa
Accesorios para conexión incluidos	1x filtro, 1x espiga recta 1/2", 1x espiga 90° 1/2" y 1x NPT 1/2" rosca externa		1x filtro y 2x espiga recta 1/2"
Voltaje de operación	12V		

BOMBA DE DIAFRAGMA DE SUPERFICIE SEAFLO

BOMBA SUPERFICIAL SEAFLO DP-35

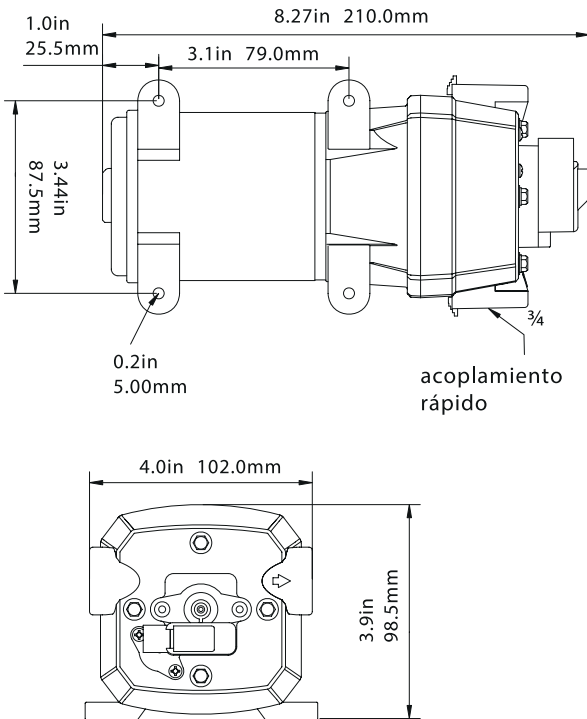

BOMBA SUPERFICIAL SEAFLO DP-40

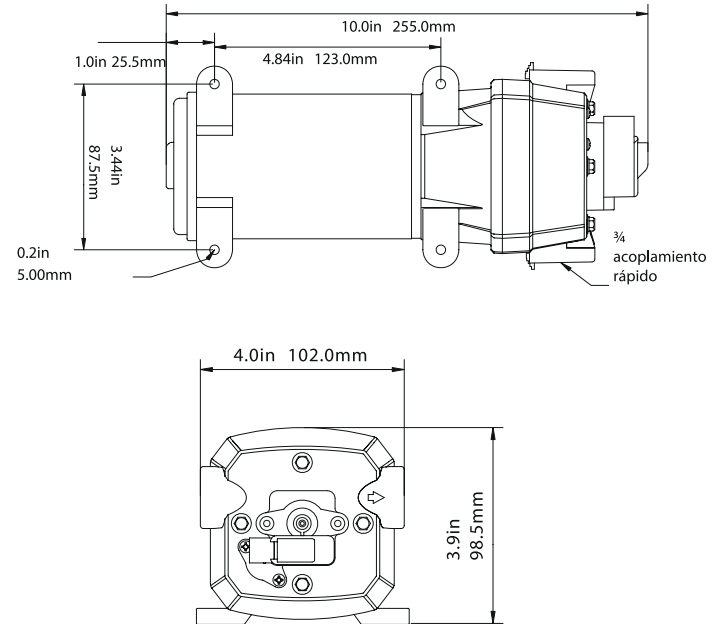

BOMBA SUPERFICIAL SEAFLO DP-70

